



15

Lofgren Vakuum fästen för vibratorer Serie VAC



- Snabb montering utan skruvar eller svetsning
- Stark vidhäftning genom högt vakuum
- Kan även användas på ojämna eller svängda ytor
- Option reducering av luftförbrukning
- ATEX godkända och rostfria versioner finns
- Kund anpassade special versioner finns





Lofgren Vakuum fästen för pneumatiska vibratorer Serie VAC

Typ + slang set	Luft förbrukning utan vibration [l/min]		Vikt [kg]	Minimum-Ø runda behållare [mm]	Passande vibratorer						
	4 bar	6 bar			NCB	NCR	NCT	NTK	NTS	NTP	PKL
VAC 8 +HG 10 N	40	60	0,95	110	1, 2		1, 2	8 AL, 15 X 16, 18 AL	120 HF, 120NF* 180HF, 180NF*	25**	
VAC 8 +HG 10 S	20	22	1,20								
VAC 10+HG 10 N	40	60	1,05	110	1, 2, 3	3	3, 4	15X, 18AL	180HF, 180NF* 250HF, 250NF*	25**	190**
VAC 10+HG 10 S	20	22	1,30								
VAC 11 +HG 10 N	40	60	1,25	110	3, 5	10	5, 10	18 AL	180HF, 180NF 250HF, 250 NF		190** 450**
VAC 11 +HG 10 S	20	22	1,50								
VAC 12+HG 15 N	60	122	2,85	350	10, 20	22	15, 29	25 AL	350HF, 350 NF 100/01, 75/01**, 50/01**	25**, 32**, 48**	450** 740**
VAC 12+HG 15 S	29	36	3,20								
VAC 13+HG 15 N	110	170	4,20	850	10, 20	22	15, 29		75/01, 50/01	32**	740, 2100 5000
VAC 13+HG 15 S	41	52	4,55								
VAC 15+HG 15 N	110	170	3,40	650	10, 20	22	15, 29	18AL, 25	250HF, 250NF, 350HF, 350NF 75/01, 50/01, 70/02*	32, 48*	740
VAC 15+HG 15 S	41	52	3,75								
VAC 20+HG 15 N	110	170	7,25	850		57	55, 108*		70/02, 54/02, 50/04*	32, 48	2100 5000
VAC 20+HG 15 S	41	52	7,60								
VAC 30+HG 30 N	110	170	11,50	1.500		120	126, 250		50/04, 50/08*	NVG 49, 55, 61 NVG 82, 84*	5000
VAC 30+HG 30 S	49	60	12,00								
VAC 40+HG 40 N	220	340	20,00	1.500					50/08*, 50/10*		

De tekniska data är jämförande värden och kan variera beroende på applikationen. Ytterligare data finns efter förfrågan. Tekniska förändringar kan göras.

*Beroende på applikationen konsultera Lofgren Engineering. **Adapter plåt erfordras, vänligen inkludera i order!

Typ	Modell	A [mm]	B [mm]	C [mm]	D [mm]	E [mm]	F [mm]	Typ	Modell	A [mm]	B [mm]	C [mm]	D [mm]	E [mm]	F [mm]
VAC 8	I	19	8	150	127	30	55	VAC 13	III	70	30	186	241	195	197
VAC 10	I	22	8	200	175	26,5	55	VAC 15	II	56	25	345	290	100	150
VAC 11	I	20	5,5	300	276	26	55	VAC 20	II	70	30	425	370	150	200
VAC 12	I	25	10	300	268	68	100	VAC 30	IV	70	30	396	339	426	370
								VAC 40	V	70	25	426	375,6	425	370

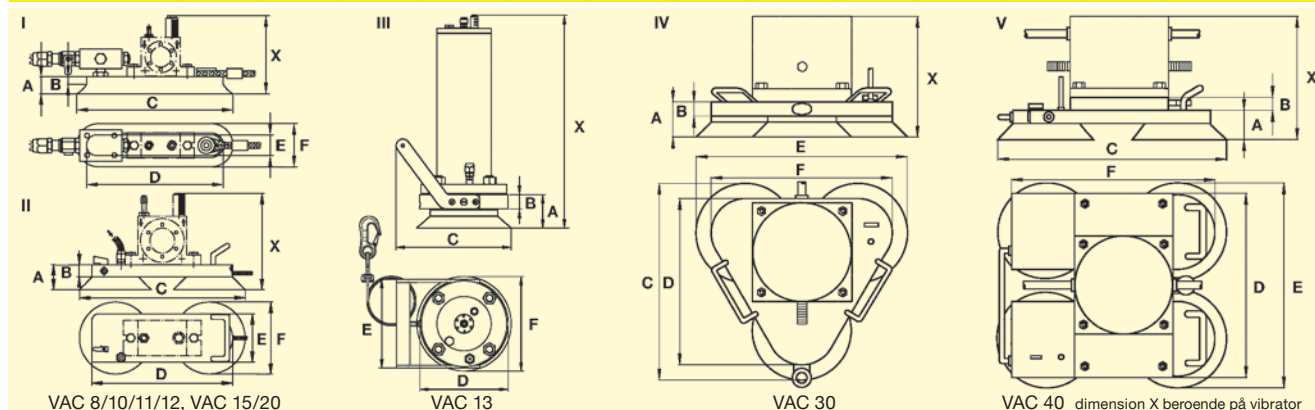

Applikationer

Vakuumfästena serie VAC är designade för att snabbt kunna fästa vibratorer på släta eller ojämna underlag. En fördel är att ingen svetsning eller montering med skruvar erfordras.

Konstruktion och arbets sätt

Den passande vibratorm är monterad på fästet ett slangset med en handventil kopplas till tryckluft. Enheten sugas fast och ger en stark vidhäftning mot underlaget.

Sparutförandet "S" ger ett reducerat vakuum då vibratorm ej körs. Detta minskar luftförbrukningen med 30% Då vibratorm startar genereras fullt vakuum.

ATEX godkända VAC och utföranden i rostfritt stål finns.

Tillåten användning:

Drift media:

Komprimerad luft eller nitrogen (Filter 5 um)

Arbetsstryck:

2-6 bar

Omgivningstemperatur:

-10 C till 60 C

Lofgren Engineering AB levererar lösningar. Konsultera våra erfarna applikations tekniker

Lofgren Engineering AB

Box 1154

172 23 Sundbyberg

Tel. +46 8 28 93 30

www.lofgren-eng.se

info@lofgren-eng.se